

Магнитное основание

Серия 011 / 7

– Призматическое.

№	Базовый размер (ДхШхВ) [мм]	Усилие зажима (вертикал.) [Н]	Резбовое отверстие	Масса [кг]
56AAL200	59 x 50 x 55	600	M 8 x 1,25 мм	1
011364	75 x 50 x 55	900	M 8 x 1,25 мм	1,25



56AAL200

Магнитный штатив

Серия 7

Тип с призматическим основанием.



7010SN

7011SN

№	Зажимное устройство	Полная высота [мм]	Микроподача [мм]	Радиус [мм]	Резьбовой рычаг/Основн.	Масса [кг]
7010SN	магнитное	235	Отсутствует	150	M8 x 1,25	1,25
7011SN	магнитное	235	да	160	M8 x 1,25	1,45

Серия 7

С призматическим основанием и гибкой консолью.



7012-10

№	Зажимное устройство	Полная высота [мм]	Радиус [мм]	Резьбовой рычаг/Основн.	Масса [кг]
7012-10	магнитное	396	250	M8 x 1,25	1,5

Спецификация

Базовый размер (ДхШхВ)	59 x 50 x 55 мм
Отверстие под гильзу	∅ 8 мм с вставкой мм

Стандартные аксессуары

№	Описание
02AZC291	Переходник для стержней 8 мм

Оptionальные аксессуары

№	Описание
02AZC282	300 мм поперечина

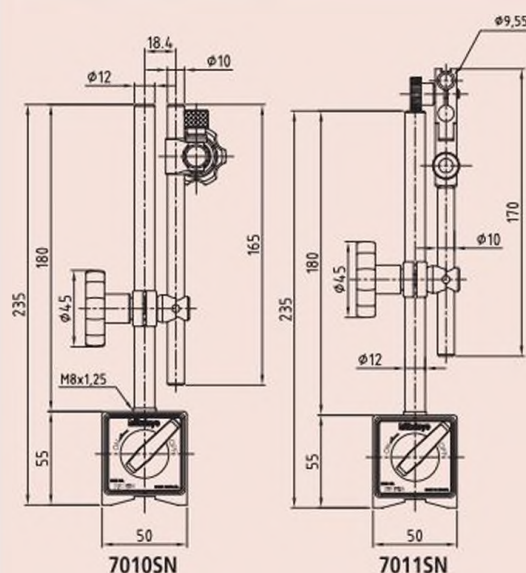

Спецификация

Базовый размер (ДхШхВ)	59 x 50 x 55 мм
Отверстие под гильзу	∅ 8 мм с вставкой мм

Стандартные аксессуары

№	Описание
02AZC291	Переходник для стержней 8 мм

